

RBS/RBSA/RSL COSASCO[®] Service Valve Kits

RBS/RBSA/RSL 型

伺服阀

技术规格：

- ★ 符合 NACE MR0175 标准
- ★ 操作压力 3600PSI (24.8MPa)
- ★ 旁路泄压阀
- ★ 符合 API 6FA 和 API 607 防火设计规范
- ★ 操作温度+200°F (+93℃)
- ★ 加强性密封，温度达 +450°F (+232℃)
- ★ 结构紧凑



图 1 伺服阀配置

完整的伺服阀工具包括带扩展杆的阀门组件、黄铜锤、备用接口连接装置及适合野外恶劣环境的维修工具箱，便于安全存储和现场操作。

COSASCO[®]RBS/RBSA/RSL 伺服阀是专为 COSASCO[®] 高压承载器和 RBS/RBSA/RSL回收工具设计的。伺服阀与承载器连接后，伺服阀可控制带压介质进入回收工具，以便COSASCO[®]实心或空心插体组件插入或移出。当卸除回收工具时，伺服阀还可维持装置中介质的压力。回收工具和伺服阀的连接见图 2。

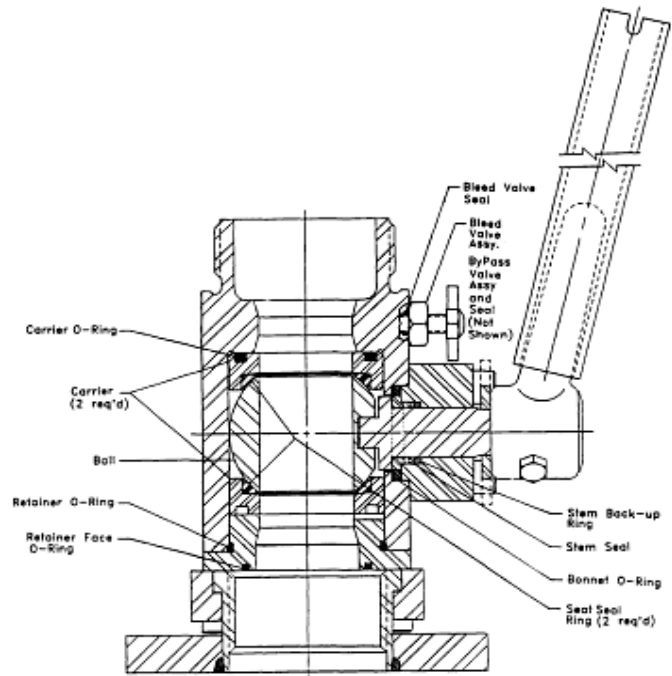

伺服阀采用全开口球阀，并有一个特殊压力平衡口可以把管线内的压力缓慢地释放到回收工具内。当

球阀两边的压力平衡后，即使在高压系统中操作阀门也不会发生困难或扭矩问题。

伺服阀包括一个内置专用的次级排放口与常压阀连接，便于安全洁净地排放回收工具中的介质。与可选附件中的引流管组件配合使用，泄压阀还可进行采样、回压或卸压等操作工作。

一旦高压承载器的实心或空心插体螺纹、密封垫或 O 型圈偶然出现故障时，伺服阀的堵头(Blanking Plug)可替代损坏部件密封住阀门开口，以避免伺服阀移动。伺服阀堵头是一个可选附件，与伺服阀内的英制梯形螺纹匹配，在拆除回收工具后，相当于提供了二级密封。采用伺服阀堵头，伺服阀可留在现场与高压承载器配套使用，达到完全密封的目的，直到更换维修部件时为止。

说明	NACE 部件号	高温型
伺服阀	601001	601011
带扩展杆的伺服阀组件	601000	601010
2-228 氟化橡胶 O 型圈	124642	
黄铜锤	125137	
工具箱	611008	
重量和尺寸		
伺服阀顶部尺寸	7.06 英寸(179cm)	
伺服阀底部尺寸	9.12 英寸(232cm)	
伺服阀组件重量	34.0 磅	
伺服阀的体积	1.00 立方英尺	

可以根据用户的特殊要求提供法兰式阀门、其它材质和耐高温的阀门等。标准设备的操作温度在+200°F (+93°C) 时，压力可达 3600PSI (24.8MPa)。

伺服阀维修套件和密封套件构成：

Description	Repair Kit	Seal Kit
	NACE Trim P / N	NACE Trim P / N
Repair and Seal Kits consisting of:	210501	210502
Stem wiper ring, Molythane	Yes	Yes
Stem back-up ring, Teflon	Yes	Yes
Stem seal, Polymyte w / Viton O-Ring	Yes	Yes
Stem seal, Polymyte w / Nitrile O-Ring	No	No
Stem O-Ring, Viton	Yes	Yes
Stem O-Ring, Nitrile	No	No
Adapter face O-Ring, Viton	Yes	Yes
Adapter face O-Ring, Nitrile	No	No
Adapter body O-Ring, Viton	Yes	Yes
Adapter body O-Ring, Nitrile	No	No
Ball seat seal ring, Celcon (2)	Yes	Yes
Bleed adapter carrier seal, Viton	Yes	Yes
Bleed adapter carrier seal, Nitrile	No	No
Bleed adapter carrier, 17-4 PH (2)	Yes	N/A
Bleed adapter carrier, carbon steel (2)	No	N/A
Ball, 17-4 PH	Yes	N/A
Ball, carbon steel	No	N/A
Bleed valve screw assembly, Viton (2)	Yes	N/A
Bleed valve screw assembly, Nitrile (2)	No	N/A
Bleed valve seals, Viton (2)	Yes	Yes
Bleed valve seals, Nitrile (2)	No	No

2

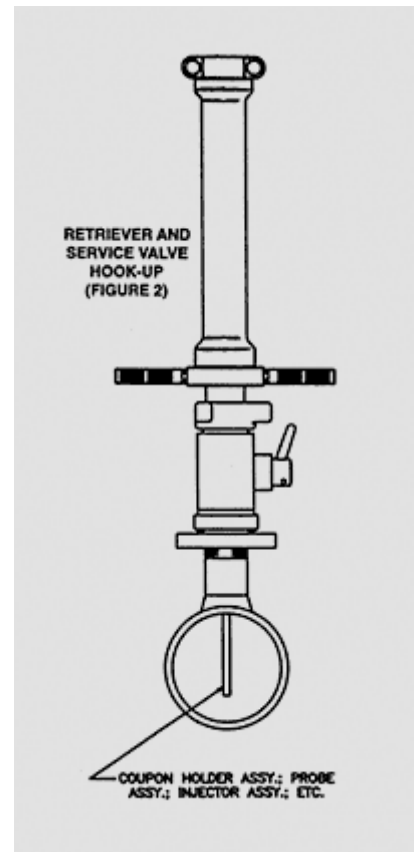

可选附件：

- 124669 10 英尺引流管组件
- 124931 25 英尺引流管组件
- 124685 50 英尺引流管组件
- 127391 伺服阀堵头组件

(Bulletin # 651-G)